

ГАРАНТИЙНЫЙ ТАЛОН
Рециркулятор «MILERD DZR-1»

ЗАПОЛНЯЕТ ПРЕДПРИЯТИЕ - ИЗГОТОВИТЕЛЬ

№ _____

Дата выпуска _____

Представитель ОТК _____

штамп ОТК

Адрес для предъявления претензий по качеству: ООО "МИЛЕРД ЭЛЕКТРОНИКС" 127018, Россия, г. Москва,
Складочная улица, 1с1, офис 2033 +7 (495) 108 07 82 info@milerd.ru www.milerd.ru

ЗАПОЛНЯЕТ ТОРГОВОЕ ПРЕДПРИЯТИЕ

Дата продажи _____

число, месяц, год

Продавец _____

подпись

печать

СВИДЕТЕЛЬСТВО О ПРИЕМКЕ

Рециркулятор «MILERD DZR-1»

№ _____

Изготовлен и принят в соответствии с требованиями технических условий ТУ 32.50.50-001-12863277-2020 и признан годным для эксплуатации.

Начальник ОТК _____

подпись

расшифровка подписи

число, месяц, год

Печать



Рециркулятор
«MILERD DZR-1»

ПАСПОРТ

32.50.50-001-12863277-2020 ПС

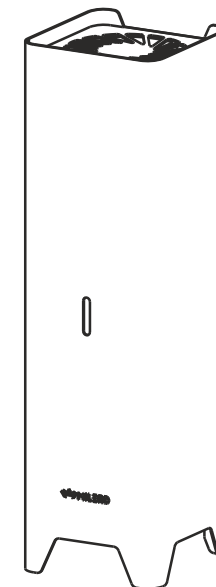

Соответствует: ТР ТС 004/2011, ТР ТС 020/2011, ТР ЕАЭС 037/2016

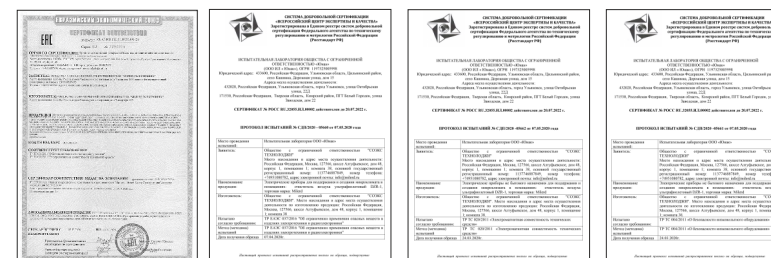

Рециркулятор «MILERD DZR-1». Паспорт 32.50.50-001-12863277-2020 ПС.
ООО «МИЛЕРД ЭЛЕКТРОНИКС» Россия, Москва 2020. Все права защищены.



1. ОБЩИЕ СВЕДЕНИЯ

- 1.1. Рециркулятор «MILERD DZR-1» (далее, рециркулятор, прибор) предназначен для бактерицидной обработки воздуха в жилых или общественных помещениях. Рециркулятор помогает в борьбе с простудными заболеваниями. Принцип действия прибора основан на циркуляции воздуха через ультрафиолетовые лучи излучаемые специальной лампой.
- 1.2. Рециркулятор может применяться в домашних и амбулаторных условиях, школах, детских садах, лечебных учреждениях, офисных, производственных и складских помещениях.
- 1.3. Прибор предусматривает работу не более 8 часов непрерывной эксплуатации. Оптимальный режим эксплуатации - 2 часа работы, 1 час перерыв.
- 1.4. Рециркулятор не является медицинским изделием.

2. ТЕХНИЧЕСКИЕ ХАРАКТЕРИСТИКИ

Производительность, м³/ч	28
Уровень шума, дБ	24
Потребляемая мощность, Вт	10
Тип лампы	ДКБУ-9
Мощность лампы, Вт	9
Мощность УФ потока, Вт	2,4
Диапазон УФ излучения, нм	253,7
Бактерицидная эффективность, %	99
Срок службы лампы, ч	8000
Напряжение питания, В/Гц	~220/50
Потребляемый ток, А	0,06
Габаритные размеры, мм	350x100x100
Степень защиты	IP20
Масса, кг	1,5
Режим работы	Циклический
Рекомендуемый цикл работа/перерыв, ч	2/1

3. КОМПЛЕКТ ПОСТАВКИ

- 3.1. Рециркулятор «MILERD DZR-1» - 1 шт.
- 3.2. Дополнительный подвес на стену - 2 шт.
- 3.3. Паспорт совмещен с гарантийным талоном - 1 шт.
- 3.4. Упаковка - 1 шт.

4. ТЕХНИКА БЕЗОПАСНОСТИ

- 4.1. Перед первым включением прибора ознакомьтесь с настоящим руководством пользователя.
- 4.2. Не рекомендуется непрерывная эксплуатация рециркулятора более чем 8 часов.
- 4.3. При эксплуатации прибора необходимо избегать его тряски и падения во избежание повреждения лампы.
- 4.4. Запрещается эксплуатация рециркулятора в помещениях с повышенным содержанием влаги. Необходимо избегать прямого попадания влаги на прибор.
- 4.5. Запрещается включать прибор в питающую электросеть при снятой крышке корпуса.
- 4.6. Уход за рециркулятором необходимо осуществлять при выключенной из розетки вилки шнура питания.
- 4.7. Не рекомендуется перемещать прибор во время его работы.
- 4.8. Если перед первым включением рециркулятор находился в зоне отрицательных температур, то его необходимо выдержать при комнатной температуре в течении одного часа.

5. УСТРОЙСТВО И ПРИНЦИП РАБОТЫ

- 5.1. Рециркулятор представляет собой переносной прибор. В верхней части рециркулятора размещен вентилятор для прокачки воздуха через отсек с ультрафиолетовой лампой.
- 5.2. В нижней части прибора установлен фильтр задерживающий пыль.
- 5.3. Основным рабочим элементом рециркулятора является ультрафиолетовая лампа ДКБУ-9 которая производит облучение проходящего через рабочую зону воздуха, тем самым обеззараживая его.
- 5.3. Рециркулятор может устанавливаться вертикально или горизонтально на рабочую поверхность.
- 5.4. В комплекте прибора имеются дополнительные подвесы для его установки на стену в горизонтальном или вертикальном положении.

6. ЭКСПЛУАТАЦИЯ ПРИБОРА

- 6.1. Необходимо извлечь прибор из упаковки и убедиться в отсутствии механических повреждений.
- 6.2. Основное рабочее положение прибора вертикальное. Рециркулятор может быть установлен на рабочую поверхность в горизонтальном положении.



Рисунок 1

- 6.3. Для установки прибора на стену к его корпусу необходимо прикрутить дополнительные подвесы (поставляются в комплекте с прибором) согласно рис. 1.
- 6.4. Для монтажа рециркулятора на стену (в горизонтальном или вертикальном положении) необходимо обеспечить разметку 200 ± 2 мм между осями крепежных винтов (саморезов).
- 6.5. Воткните вилку шнура сетевого питания в розетку бытовой питающей сети. Включите кнопку выключателя на шнуре питания. После включения на фронтальной стороне корпуса индикатор начнет светиться легким голубым свечением.

7. ОБСЛУЖИВАНИЕ ПРИБОРА

- 7.1. Прибор не требует специального обслуживания, кроме протирки корпуса влажной, мягкой хлопчатобумажной тканью.
- 7.2. В случае выхода из строя УФ лампы её замену должен осуществлять только квалифицированный специалист. Самостоятельную замену лампы осуществлять не рекомендуется.

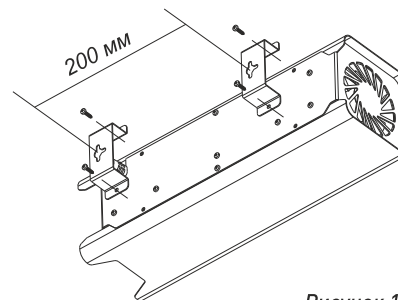
8. УТИЛИЗАЦИЯ

- 8.1. Лампа, установленная в очиститель содержит ртуть. В связи с этим изделие должно быть утилизировано в соответствии с местными (муниципальными, региональными) правилами утилизации опасных отходов.

9. УСЛОВИЯ ХРАНЕНИЯ, ТРАНСПОРТИРОВКИ И ЭКСПЛУАТАЦИИ

- 9.1. Рециркулятор может эксплуатироваться в интервале температур от +5 °С до +40 °С и относительной влажности воздуха 60% (+25 °С). Концентрация взвешенных веществ в воздухе не должна превышать 0,3 мг/м³.
- 9.2. Транспортировка и хранение должны осуществляться при температуре от -60 °С до +45 °С и относительной влажности 95% при условии защиты упаковки от прямого солнечного света и осадков.
- 9.3. Срок эксплуатации прибора при соблюдении всех условий эксплуатации - 4 года.

10. ГАРАНТИЙНЫЕ ОБЯЗАТЕЛЬСТВА

- 10.1. Гарантийный срок эксплуатации рециркулятора 12 месяцев со дня продажи через розничную торговую сеть. При отсутствии отметки торгующей организации гарантийный срок исчисляется с даты изготовления изделия. Месяц и год изготовления очистителя указаны в гарантийном талоне.
- 10.2. При поставке в общественные (амбулаторные, производственные) учреждения гарантийный срок эксплуатации - 12 месяцев со дня ввода в эксплуатацию.
- 10.3. Гарантийный ремонт осуществляет предприятие-изготовитель.
- 10.4. Не принимаются претензии по изделиям, имеющим повреждения, отличающиеся от естественных следов эксплуатации.
- 10.5. Выход из строя лампы не является гарантийным случаем.